

۱- عنوان خدمت: تدوین مقررات و پیش نویس قوانین بخش ارتباطات و فناوری اطلاعات (ICT) کشور		۲- شناسه خدمت: ۱۳۰۶۲۶۹۷۰۰۰	
۳- ارائه دهنده خدمت		نام دستگاه اجرایی: وزارت ارتباطات و فناوری اطلاعات	
۳- ارائه دهنده خدمت		نام دستگاه مادر: وزارت ارتباطات و فناوری اطلاعات	
۴- مشخصات خدمت		شرح خدمت	
نوع خدمت		<input type="checkbox"/> خدمت به شهروندان (G2C) <input type="checkbox"/> خدمت به کسب و کار (G2B) <input checked="" type="checkbox"/> خدمت به دیگر دستگاه های دولتی (G2G)	
ماهیت خدمت		<input checked="" type="checkbox"/> حاکمیتی <input type="checkbox"/> تصدی گری	
سطح خدمت		<input checked="" type="checkbox"/> ملی <input type="checkbox"/> منطقه ای <input type="checkbox"/> استانی <input type="checkbox"/> شهری <input type="checkbox"/> روستایی	
رویداد مرتبط با:		<input type="checkbox"/> تولد <input type="checkbox"/> آموزش <input type="checkbox"/> سلامت <input type="checkbox"/> مالیات <input checked="" type="checkbox"/> کسب و کار <input type="checkbox"/> تامین اجتماعی <input type="checkbox"/> ثبت مالکیت	
نحوه آغاز خدمت		<input checked="" type="checkbox"/> تقاضای گیرنده خدمت <input type="checkbox"/> فرارسیدن زمانی مشخص <input type="checkbox"/> رخداد رویدادی مشخص <input type="checkbox"/> تشخیص دستگاه <input type="checkbox"/> سایر: ...	
مدارک لازم برای انجام خدمت			
قوانین و مقررات بالادستی			
۵- جزئیات خدمت		آمار تعداد خدمت گیرندگان متوسط مدت زمان ارائه خدمت: ۲ ماه تواتر بدون محدودیت در: ماه <input type="checkbox"/> فصل <input type="checkbox"/> سال <input checked="" type="checkbox"/> تعداد بار مراجعه حضوری هزینه ارائه خدمت (ریال) به خدمت گیرندگان	
۵- جزئیات خدمت		مبلغ (مبالغ) شماره حساب (های) بانکی پرداخت بصورت الکترونیک <input type="checkbox"/> <input type="checkbox"/> <input type="checkbox"/> ...	
۶- نحوه دسترسی به خدمت		آدرس دقیق و مستقیم خدمت در وبگاه در صورت الکترونیکی بودن همه یا بخشی از آن نام سامانه مربوط به خدمت در صورت الکترونیکی بودن همه یا بخشی از آن:	
۶- نحوه دسترسی به خدمت		مراحل خدمت نوع ارائه رسانه ارتباطی خدمت	
۶- نحوه دسترسی به خدمت		غیر الکترونیکی الکترونیکی پست الکترونیک تلفن گویا یا مرکز تماس سایر (با ذکر نحوه دسترسی): جهت احراز اصالت فرد جهت احراز اصالت مدرک نبود زیرساخت ارتباطی مناسب سایر:	
۶- نحوه دسترسی به خدمت		در مرحله اطلاع رسانی خدمت ذکر ضرورت مراجعه حضوری مراجعه به دستگاه: ملی <input type="checkbox"/> استانی <input type="checkbox"/> شهرستانی <input type="checkbox"/>	

	در مرحله درخواست خدمت	<input checked="" type="checkbox"/> الکترونیکی <input type="checkbox"/> اینترنتی (مانند وبگاه دستگاه) <input type="checkbox"/> تلفن همراه (برنامه کاربردی) <input checked="" type="checkbox"/> پست الکترونیک <input type="checkbox"/> ارسال پستی <input type="checkbox"/> تلفن گویا یا مرکز تماس <input type="checkbox"/> پیام کوتاه <input type="checkbox"/> دفاتر پیشخوان شماره قرارداد واگذاری خدمات به دفاتر پیشخوان: <input type="checkbox"/> عناوین مشابه دفاتر پیشخوان <input checked="" type="checkbox"/> سایر (با ذکر نحوه دسترسی): سیستم مکاتبات اداری				
		<input type="checkbox"/> غیر الکترونیکی ذکر ضرورت مراجعه حضوری <input type="checkbox"/> جهت احراز اصالت فرد <input type="checkbox"/> جهت احراز اصالت مدرک <input type="checkbox"/> نبود زیرساخت ارتباطی مناسب <input type="checkbox"/> سایر:				
	مرحله تولید خدمت (فرایند داخل دستگاه یا ارتباط با دیگر دستگاه ها)	<input checked="" type="checkbox"/> الکترونیکی <input type="checkbox"/> اینترنتی (مانند درگاه دستگاه) <input type="checkbox"/> اینترنتی (مانند اینترانت داخلی دستگاه یا ERP) <input type="checkbox"/> پست الکترونیک <input checked="" type="checkbox"/> سایر (با ذکر نحوه دسترسی) مکاتبات اداری				
		<input checked="" type="checkbox"/> غیر الکترونیکی ذکر ضرورت مراجعه حضوری شرکت در کمیته تخصصی				
	در مرحله ارائه خدمت	<input checked="" type="checkbox"/> الکترونیکی <input type="checkbox"/> اینترنتی (مانند وبگاه دستگاه) <input type="checkbox"/> تلفن همراه (برنامه کاربردی) <input checked="" type="checkbox"/> پست الکترونیک <input type="checkbox"/> ارسال پستی <input type="checkbox"/> تلفن گویا یا مرکز تماس <input type="checkbox"/> پیام کوتاه <input type="checkbox"/> دفاتر پیشخوان شماره قرارداد واگذاری خدمات به دفاتر پیشخوان: <input type="checkbox"/> عناوین مشابه دفاتر پیشخوان <input checked="" type="checkbox"/> سایر (با ذکر نحوه دسترسی): سیستم مکاتبات اداری				
		<input type="checkbox"/> غیر الکترونیکی ذکر ضرورت مراجعه حضوری <input type="checkbox"/> جهت احراز اصالت فرد <input type="checkbox"/> جهت احراز اصالت مدرک <input type="checkbox"/> نبود زیرساخت ارتباطی مناسب <input type="checkbox"/> سایر:				
۷- ارتباط خدمت با سایر سامانه ها (بانکهای اطلاعاتی) در دستگاه	نام سامانه های دیگر	فیلدهای مورد تبادل				
		استعمال الکترونیکی	استعمال غیر الکترونیکی			
		برخط online	دسته‌ای (Batch)			
		<input type="checkbox"/>	<input type="checkbox"/>			
		<input type="checkbox"/>	<input type="checkbox"/>			
۸- ارتباط خدمت با سایر	نام دستگاه دیگر	نام سامانه های دستگاه دیگر	فیلدهای مورد تبادل	مبلغ (در صورت پرداخت هزینه)	استعمال الکترونیکی	اگر استعمال غیر الکترونیکی است، استعمال توسط:
					برخط online	دسته‌ای (Batch)
					<input type="checkbox"/>	<input type="checkbox"/>
					<input type="checkbox"/>	<input type="checkbox"/>
					<input type="checkbox"/>	<input type="checkbox"/>

<input type="checkbox"/> دستگاه <input type="checkbox"/> مراجعه کننده	<input type="checkbox"/>	<input type="checkbox"/>		متن پیشنهاد		دستگاه های تابعه وزارت ارتباطات و فناوری اطلاعات	
	<input type="checkbox"/>	<input type="checkbox"/>		پیشنویس لایحه		امور دولت و مجلس نهاد ریاست جمهوری	
	<input type="checkbox"/> دستگاه <input type="checkbox"/> مراجعه کننده	<input type="checkbox"/>	<input type="checkbox"/>				
۱- دریافت پیشنهاد							۹- علوین فرایندهای خدمت
۲- بررسی پیشنهاد							
۳- ارسال پیش نویس لایحه به معاونت مجلس و دولت نهاد ریاست جمهوری							
۴-							

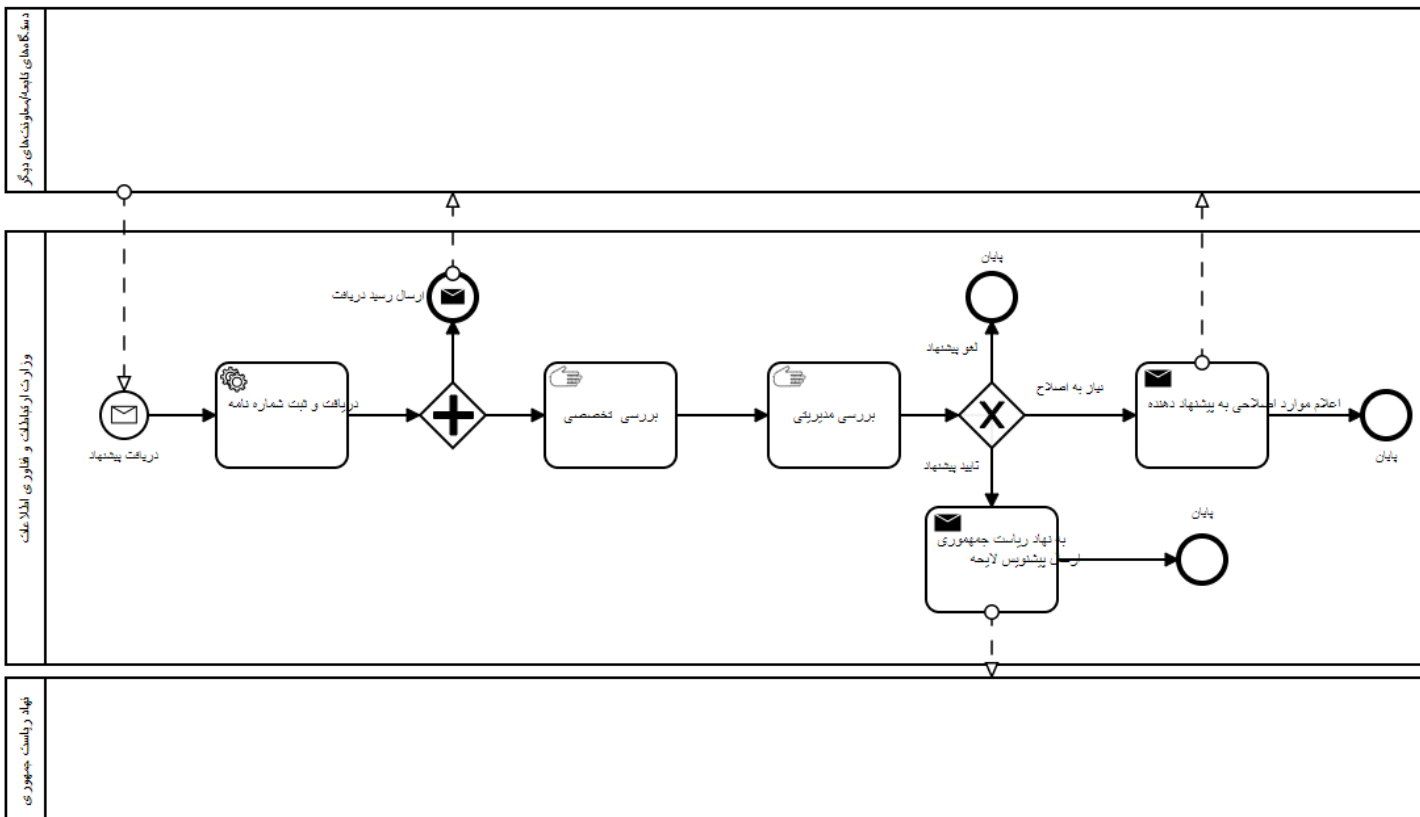

نام و نام خانوادگی تکمیل کننده فرم:

تلفن:

پست الکترونیک:

واحد مربوط: